



ATMOS

KOTŁY ZGAZUJĄCE

2023

Tradycja od roku 1935



5

Klasa





KOTŁY ZGAZUJĄCE NA WĘGIEL KAMIENNY I BRYKIETY WĘGLOWE

ATMOS KOMBI

Kotły zgazujące **typu Kombi** charakteryzują się specjalnym paleniskiem z tylnym doprowadzeniem wstępnie podgrzanego powietrza pierwotnego, rusztem obrotowym chłodzonym przez przepływające jego wnętrzem powietrzem wtórnym. Centralnie umieszczony **zgazujący ruszt obrotowy** zastępuje dyszę ceramiczną. Dolna część kotła wyposażona jest w kulistą kształtkę ceramiczną.

Kotły zgazowujące nowej generacji **ATMOS Kombi** wnoszą nowe spojrzenie na spalanie węgla.

Przy ogrzewaniu węglem można również stosować drewno, ale w takiej ilości, aby uzyskać **optymalne spalanie**.

Zalecany paliwem jest węgiel kamienny **ORZECH 1** oraz suche polana drewna. Paliwo doклада się średnio 2 do 4 razy w ciągu dnia, w zależności od zastosowanego paliwa. Popiół wystarczy wybrać co 1 do 7 dni, w zależności od zastosowanego rodzaju paliwa. **Wentylator wyciągowy** ułatwia rozpalenie i ogranicza do minimum ilość dymu przedostającego się do kotłowni.

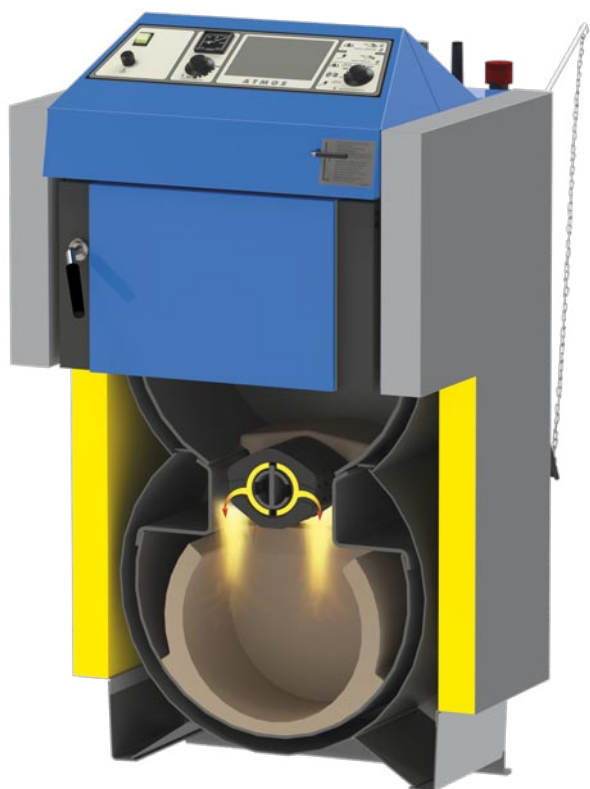

ATMOS Kombi
C 15 S, C 18 S – WĘGIEL BRUNATNY
AC 16 S, AC 25 S – BRYKIETY WĘGLOWE, WĘGIEL KAMIENNY

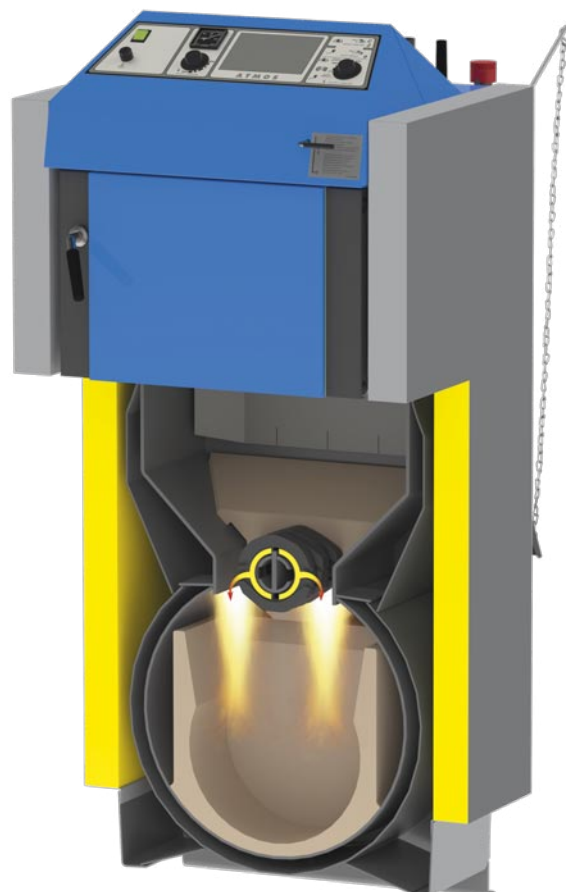

ATMOS Kombi
C 25 ST, C 32 ST, C 40 S, C 50 S – WĘGIEL BRUNATNY

KOTŁY NA WĘGIEL BRUNATNY ■ C

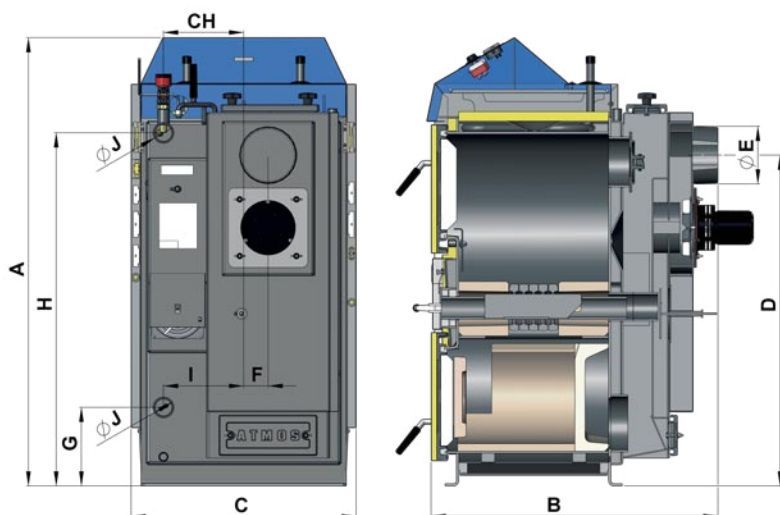

WYMIARY	C 15 S	C 18 S	C 25 ST	C 32 ST	C 40 S	C 50 S
A	1185	1185	1435	1435	1435	1435
B	658	758	758	858	1117	1117
C	595	675*	675*	675*	675*	675*
D	874	874	1121	1121	1121	1115
E	150 (152)	150 (152)	150 (152)	150 (152)	150 (152)	150 (152)
F	65	65	65	65	78	78
G	210	210	210	210	210	210
H	933	933	1177	1177	1177	1177
CH	212	212	212	212	212	212
I	212	212	212	212	212	212
J	6/4"	6/4"	6/4"	6/4"	2"	2"

*szerokość kotła po demontażu bocznych elementów 555 mm

TYP ATMOS KOMBI – WĘGIEL BRUNATNY	C 15 S	C 18 S	C 25 ST	C 32 ST	C 40 S	C 50 S
ZAKRES MOCY kW	16	20	25	32	40	48
WYMAGANY CIĄG KOMINA Pa	16	20	23	25	28	28
WAGA KOTŁA kg	273	295	379	415	434	492
OBJĘTOŚĆ WODY W KOTLE l	37	45	68	74	77	105
POJEMNOŚĆ ZASOBNIKA NA PALIWO dm ³	45	60	90	110	135	135
ZALECANE PALIWO	WĘGIEL BRUNATNY ORZECH 1 O WARTOŚCI OPAŁOWEJ 17 – 20 MJ/KG					
PALIWO ZASTĘPCZE – ROZPALENIE	SUCHE DREWNO O WILGOTNOŚCI 12 – 20 % (WARTOŚCI OPAŁOWEJ 15 – 18 MJ/kg) Ø 80 – 120 mm					
MAKSYMALNA DŁUGOŚĆ POLAN DREWNA mm	250	330	330	430	530	530
MINIMALNA TEMPERATURA WODY POWRACAJĄCEJ	65 °C					
KLASA KOTŁA WG NORMY PN EN 303-5	5	5	5	5	4	5
CERTYFIKAT ECODESIGN EU 2015/1189	●	●	●	●	●	●
SPRAWNOŚĆ ENERGETYCZNA	B	C	C	C	C	B

KOTŁY ZGAZUJĄCE NA WĘGIEL KAMIENNY I BRYKIETY WĘGLOWE ■ AC



Zgazujący ruszt obrotowy

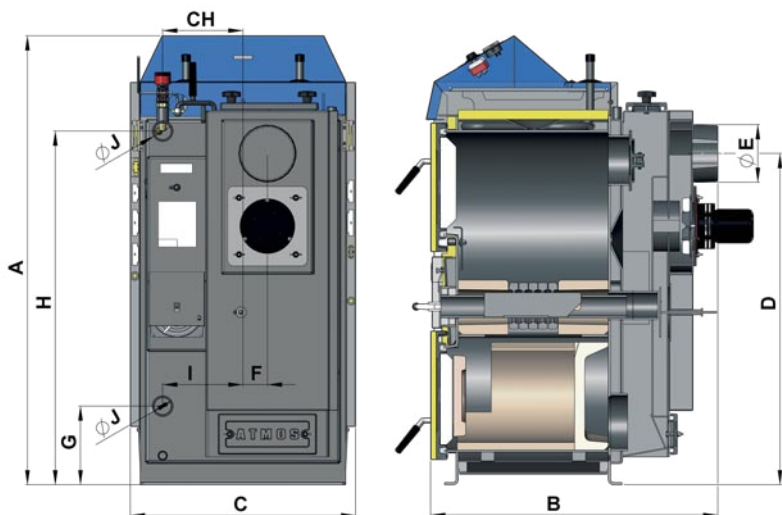
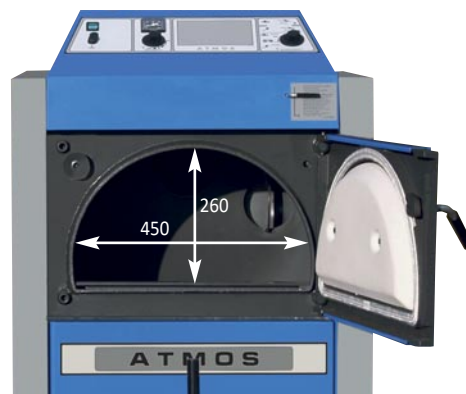

WYMIARY	AC 16 S	AC 25 S
A	1185	1185
B	658	758
C	595	675*
D	874	874
E	150 (152)	150 (152)
F	65	65
G	210	210
H	933	933
CH	212	212
I	212	212
J	6/4"	6/4"

TYP ATMOS KOMBI – BRYKIETY WĘGLOWE, WĘGIEL KAMIENNY	AC 16 S	AC 25 S	
ZAKRES MOCY	kW	18	26
WYMAGANY CIĄG KOMINA	Pa	16	20
WAGA KOTŁA	kg	273	297
OBJĘTOŚĆ WODY W KOTLE	l	37	45
POJEMNOŚĆ ZASOBNIKA NA PALIWO	dm ³	45	60
ZALECANE PALIWO	BRYKIETY WĘGLOWE, WĘGIEL KAMIENNY		
PALIWO ZASTĘPCZE – ROZPALENIE	SUCHE DREWNO O WILGOTNOŚCI 12 – 20 % (WARTOŚCI OPAŁOWEJ 15 – 18 MJ/kg) Ø 80 – 120 mm		
MINIMALNA TEMPERATURA WODY POWRACAJĄCEJ	65 °C		
KLASA KOTŁA WG NORMY PN EN 303-5	5	5	
CERTYFIKAT ECODESIGN EU 2015/1189	●	●	
SPRAWNOŚĆ ENERGETYCZNA	B	C	

*szerokość kotła po demontażu bocznych elementów 555 mm



ATMOS

PRODUCENT:

JAROSLAV CANKAŘ A SYN ATMOS

Velenského 487

CZ 294 21 Bělá pod Bezdězem

Republika Czeska

Tel: +420 / 326 / 701 404, 701 414

Internet: www.atmos.cz, www.atmos.eu

e-mail: atmos@atmos.cz, atmos@atmos.eu



DYSTRYBUTOR:

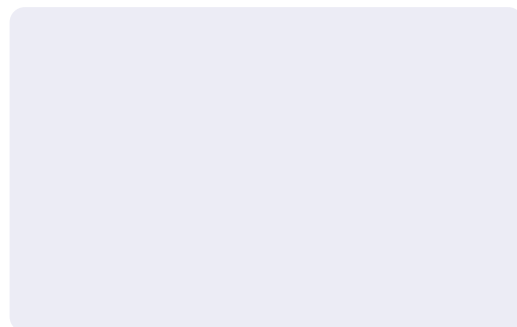

03/23 PL

Zastrzegamy możliwość zmian rozmiarów technicznych i wyglądu w czasie roku.